

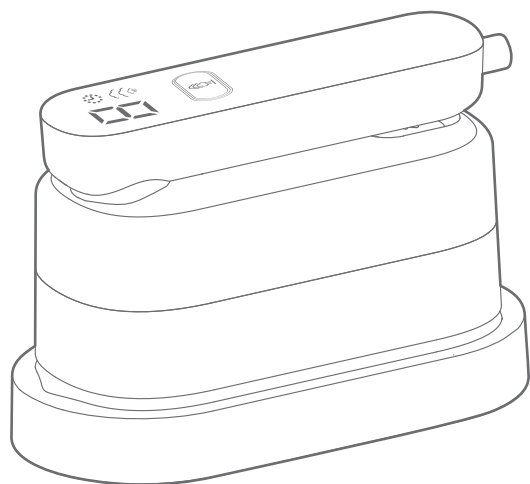

Ручной отпариватель IGS-121

Инструкция



Технические характеристики

Наименование товара	Ручной отпариватель
Модель	IGS-121
Напряжение	220-240В
Мощность	1200 Вт
Частота	50 Гц
Емкость бака	170 мл
Вес нетто	0,68 кг
Вес брутто	0,98 кг

Описание

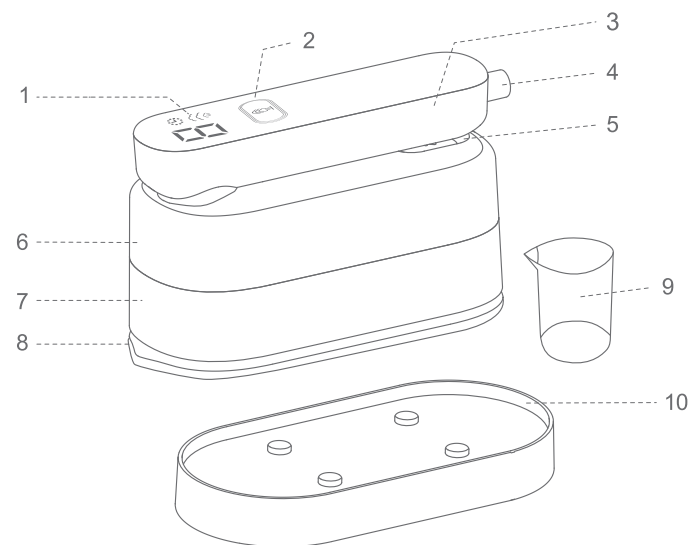

1. Дисплей
2. Сенсорная кнопка
3. Ручка
4. Провод
5. Крышка для залива воды

6. Резервуар для воды
7. База
8. Гладильная поверхность
9. стакан для залива воды
10. Подставка для хранения

Применение

Перед использованием, залейте воду в резервуар.

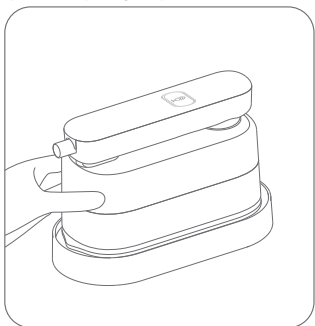

Поверните ручку по часовой стрелке

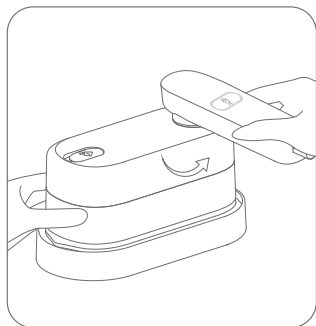

Поверните на 90°

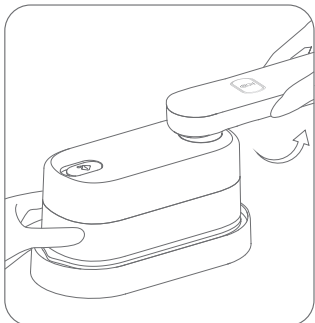

Поверните ручку на 180°
Зафиксируйте



Откройте крышку для залива воды

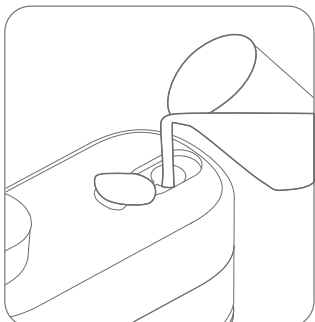

Залейте воду в бак, используя мерный стаканчик
Не переполняйте бак водой



После добавления воды, закройте крышку

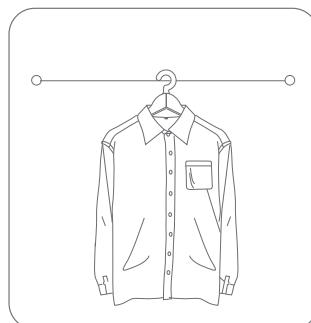

Подготовьте одежду для отпаривания

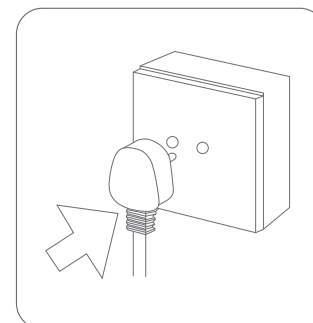

Подключите отпариватель в розетку

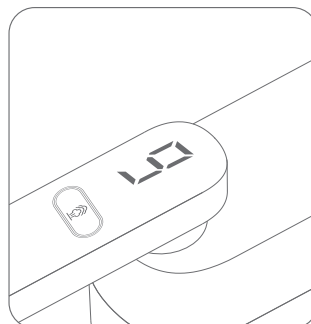

Дождитесь нагрева

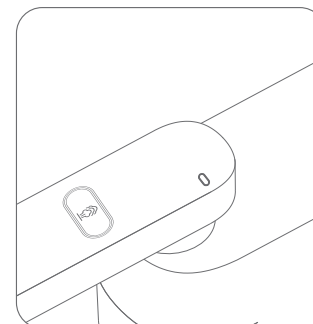

Когда отпариватель будет готов к работе, индикатор загорится 3 раза

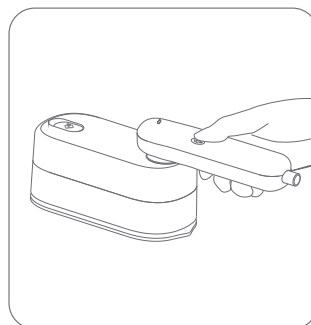

Нажмите на кнопку для подачи пара

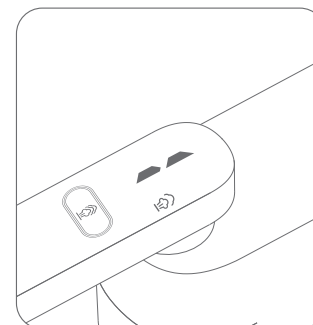

Выберите режим

Советы по эксплуатации

Этот продукт предназначен только для домашнего использования.
Перед использованием данного продукта, проверьте шнур питания на наличие признаков износа или повреждения. Этот продукт может работать только от сети.
Прежде чем использовать отпариватель в первый раз, убедитесь, что напряжение вашего источника питания соответствует данным, указанным на паспортной табличке продукта.
Убедитесь, что розетка, к которой подключено изделие, заземлена.
Чтобы снизить риск ожогов, крепко держите ручку.
После использования продукта сначала выключите его, а затем отключите питание.
Не тяните за шнур питания напрямую и не прикасайтесь к нему мокрыми руками.
Шнур питания изделия следует держать вдали от острых предметов и источников тепла.
Если вам необходимо хранить этот продукт после использования, подождите, пока он полностью остынет.
Перед хранением сверните шнур питания и завяжите его кабельной стяжкой, а затем вылейте воду из резервуара для воды.
При использовании этого продукта не направляйте пар непосредственно на людей/животных или легко повреждаемую одежду (например, кожаную).
Не тяните за шнур питания, пытаясь выдернуть его или переместить отпариватель.
Для глажки одежды рекомендуется использовать чистую воду.
Во время глажки не прикасайтесь руками к пару и гладильной панели.
Важно: Не добавляйте в резервуар для воды воду, содержащую добавки (крахмал, ароматизаторы, смягчители, агрессивные жидкости и т. д.). Эти добавки могут повлиять на характеристики продукта и привести к образованию загрязнений.
При заполнении и очистке вилку питания следует отключать.
Перед каждым использованием проверяйте отпариватель на предмет повреждений. Если повреждения обнаружены, прекратите его использование.

Меры предосторожности

Перед использованием отпаривателя, внимательно прочтите инструкцию и сохраните ее для дальнейшего использования.
Отключите устройство от источника питания в этих ситуациях:
1) Когда нужно оставить на некоторое время при использовании (особенно когда рядом дети).
2) Перед заполнением резервуара для воды.
3) Перед очисткой резервуара для воды.
4) После каждого использования.
Во время использования будьте осторожны.
Этот продукт может использоваться следующими группами людей. В целях безопасности они должны получить соответствующие инструкции и понимать возможные опасности, связанные с использованием отпаривателя:
1) Несовершеннолетние старше 12 лет.
2) Люди, которым не хватает знаний и опыта о продукте.
3) Люди с физическими, сенсорными или умственными недостатками.
Не разрешайте пользоваться отпаривателем детям.
Не размещайте отпариватель в местах, доступных для детей.
Детям не разрешается чистить и обслуживать отпариватель без присмотра.
Не разбирайте этот продукт.
Чтобы обеспечить максимально эффективное использование продукта, он был протестирован на заводе. Если в резервуаре для воды остались следы воды, это нормально, поэтому смело используйте его.
Не оставляйте включенным.
Отпариватель необходимо использовать и размещать на устойчивой поверхности.
Если отпариватель упал, имеет видимые признаки повреждения или протекает, не используйте его.

Режимы

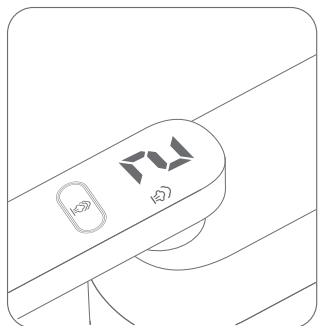

Средняя мощность

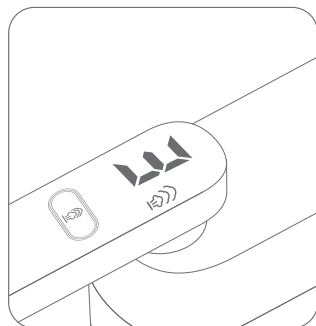

Сильная мощность

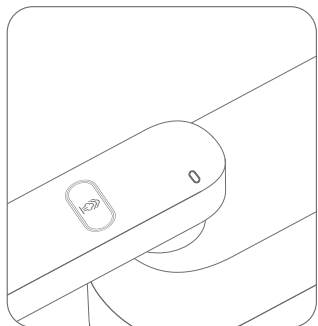

Сухая глажка

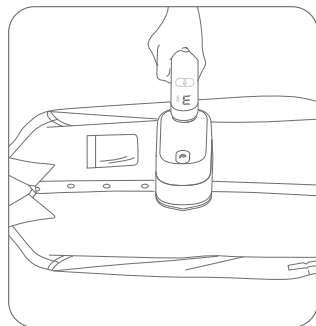

После использования

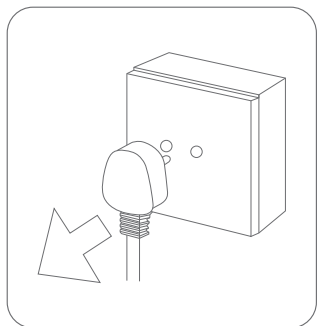

Отключите от розетки



Вылейте воду из бака

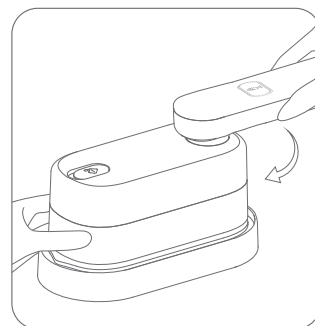

Верните ручку в исходное положение

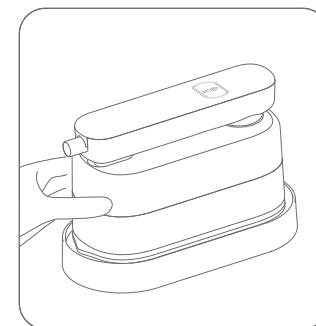

Дайте отпаривателю остыть перед хранением

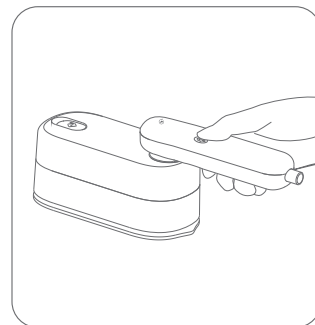

Самоочистка

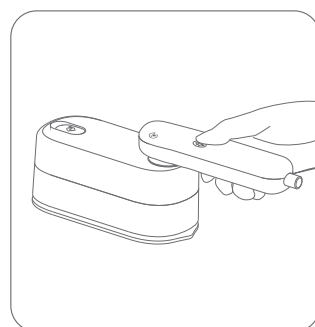
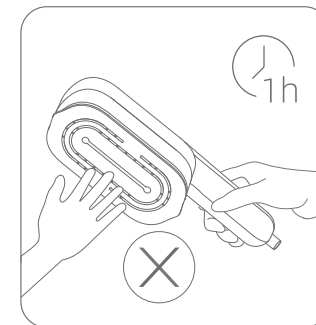

Включите прибор, быстро нажимайте на кнопку подачи пара примерно 5 секунд

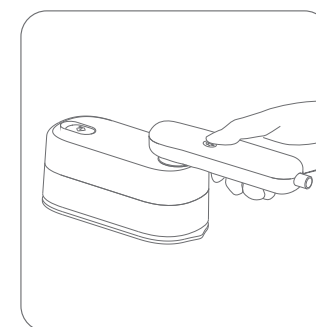

Самоочистка длится 20 секунд